

DIMENSIONES DEL COFRE

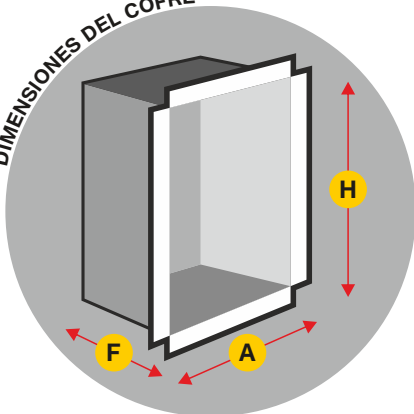

**H** = 860    **A** = 270    **F** = 200  
(Dimensiones en mm.)

Formato de configuración vertical. Especial empotramiento.

Armario para extintor de 3,5 a 5 Kg de CO<sub>2</sub>.

Armario formado por cajón empotramiento y frontal extraíble con marco plano.

Cajón de empotramiento fabricado en chapa de acero galvanizado sin pintar.

Marco Tapajuntas plano fabricado en Acero Inoxidable AISI 304 "Brillo".

Puerta encastrada conformado **Multiblend**.

Puerta fabricada en Acero Inoxidable AISI 304 "Grafilado".

Cerradura **Glide** reversible con moldura y precinto de seguridad.

Armario complementario a la variante familia de **BIE COMPAC**

DIMENSIONES DEL HUECO PARA INSTALACIÓN EMPOTRAMIENTO

**H** = 870    **A** = 280    **F** = 210

**FE** FRONTAL EXTRAIBLE (metacrilato espesor 6 mm)

**H** = 922    **A** = 332

(Dimensiones en mm.)

